

# Eliot

Divano  
Sofa

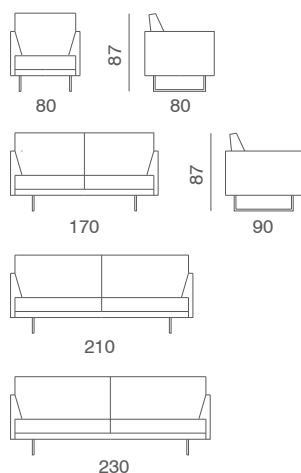

Elemento laterale dx o sx  
Right or left unit

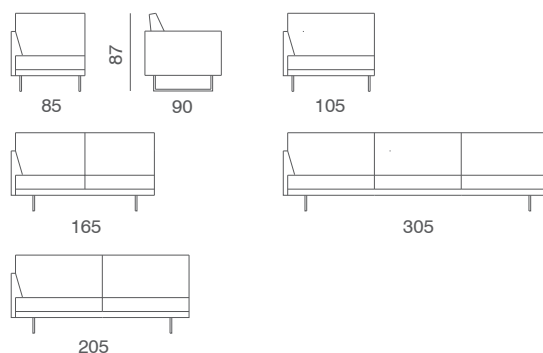

Elemento centrale  
Central unit

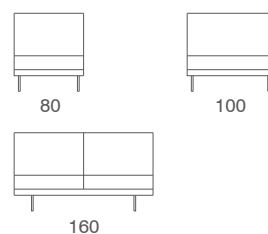

Chaise longue dx o sx  
Chaise longue with right or left short arm

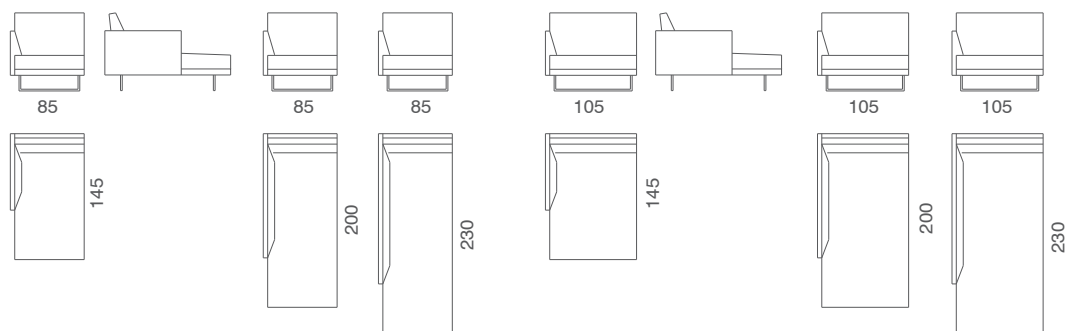
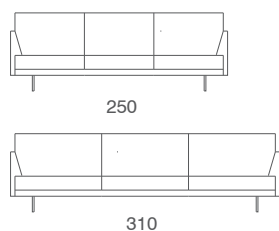

Pouf  
Pouf

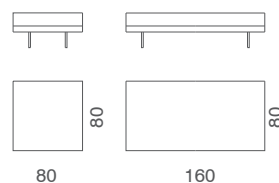

Cuscini  
Pillows



Design: studio tecnico Gyform

Struttura in legno con cinghie elastiche rivestita con poliuretano espanso indeformabile e tessuto protettivo accoppiato. Cuscini seduta in poliuretano espanso indeformabile con trapuntino in piuma; cuscini schienale in piuma. Rivestimento in tessuto sfoderabile. Il fianco del bracciolo può essere trapuntato o liscio. In pelle e' fisso. Il piedino è in acciaio lucido.

Hard wood structure covered in polyurethane with a protective fabric lining. Interwoven elastic webbing. Seat cushion in polyurethane and feather. Back cushion in feather. Completely removable fabric upholstery. Leather covering is fixed. The leg is polished steel. By the order specify always if the arm side need to be quilted or not

Die Struktur besteht aus Holz, Das Untergestell besteht aus einem Metallrahmen und wird mit geprüften Trambolin Gummigurten dicht bespannt, der Polsteraufbau wird mit hochwertigen Schaumstoffen komplettiert. geprüften Trambolin Gummigurten dicht bespannt. Die Sitzkissen sind aus hochelastischem Kaltschaum und mit Daunen gefüllt. Alle Rückenkissen sind komplett mit Daunen gefüllt. Die Stoffbezüge sind vollständig abziehbar und waschbar. Die Fussspannen des Sofas Zelig sind aus poliertem Edelstahl. Bitte bei der Bestellung angeben, ob die Außenseite der Armlehne gesteppt oder nicht gesteppt sein soll.

Structure en bois massif avec sangles élastiques XL tissées entrecroisées revêtues de polyuréthane avec tissu de protection assorti; Coussins d'assise en polyuréthane expansé haute resilience recouvert d'une couette en plume; coussins de dossier en plume. Revêtement en tissu déhoussable, et cuir fixe. Pieds en acier chromé. À la commande s'il vous plaît préciser si l'extérieur de l'accoudoir doit être matelassé ou non.